

Especificaciones Técnicas:

ESPECIFICACIONES TÉCNICAS	
Potencia del motor, h.p.	136
tipo de motor	diesel
Volumen del motor, cu. cm	4156
Número de cilindros	4
Número de válvulas	16
Velocidad nominal	2200rpm
Tipo de caja de cambios	mecánico
Número de marchas, adelante/atrás	24 / 18
Palanca de cambios	totalmente sincronizado
Velocidad máxima, km/h	40
Tipo de toma de fuerza	embrague multidisco independiente
Tipo de hidráulica	Hidráulica eléctrica de Bosch con HitchTronic
Sistema de manejo	4x4
Ángulo de estabilidad al correr en cualquier dirección	0,087 rad (5°)
Trepabilidad de una pista seca sólida, porcentaje.	30%
Eje de transmisión delantero	Estático
Volumen del tanque de combustible, litros	180
Tensión nominal del circuito de a bordo, V	12
Enganche de Tres puntos	Categoría 3
control hidraulico	Electrónico
Fuerza de elevación máxima, kN	77
Presión de trabajo, MPA	20
Volumen de la bomba, l	70
BRS (conclusiones externas)	6+1 (posible opción 4+1)
Bisagra	Sistema Modular SVM (escalonado con enganche automático, montado para un remolque de un
Ruedas frontales	Disco 420/70-R24 (14.9 R24)
ruedas traseras	Disco 520/70-R38 (18.4 R38)
Peso en vacío, kg	4300-4800

Especificaciones Técnicas:

Motor.

- Fabricante Zetor
- Marca 1605
- Tipo Diesel de cuatro cilindros
- Número de válvulas 16
- Turbo Sí
- Sistema de refrigeración Líquido



- Intercooler Sí
- Estándar de escape Tier 3
- máx. potencia 100,2 / 136 kW/cv
- Par máximo 581 Nm
- Precalentador Sí
- Sistema de refrigeración Líquido

Especificaciones Técnicas:

Trasmisión.

- Caja de cambios Mecánica, totalmente sincronizada, cuatro velocidades, con amplificador de par de tres etapas, con caja de cambios de dos etapas.
- Número de marchas, adelante/atrás 24/18.
- Velocidad máxima de desplazamiento 40 km/h.
- Velocidad mínima de desplazamiento 2,07 km/h.
- Drive Puentes.

Especificaciones Técnicas: Transmisión.

- Eje trasero Combinado con caja de cambios, bloqueo de diferencial electrohidráulico
- Eje delantero Estático, conexión hidrostática, diferencial autoblocante
- Tamaño máximo de neumáticos, delantero y trasero 420/70R24, 520/70R38
- Frenos Trabajo - disco con accionamiento hidráulico en baño de aceite, separados para el lado derecho e izquierdo
- Freno de estacionamiento mecánico del mecanismo del freno de servicio
- Accionamiento del freno del remolque Hidráulico y neumático (opcional)

Especificaciones Técnicas: Cabina



Comodidad, confort y ergonomía son las características básicas de las cabinas de los tractores ANT 4135F. Todas las características están diseñadas con una mejor orientación para el personal operativo, lo que proporciona la máxima eficiencia de funcionamiento y comodidad en cualquier entorno y condiciones del terreno.

Especificaciones Técnicas: Cabina

	CARACTERÍSTICAS
TECHO DE CABINA	TECHO CON ESCOTILLA
ASIENTO	CON SUSPENSIÓN MECÁNICA O NEUMÁTICA
VOLANTE	CON BISAGRAS Y RETRÁCTIL
AIRE ACONDICIONADO	CONTROL MANUAL
NIVEL DE RUÍDO	77 DB



Especificaciones Técnicas: Dimensiones

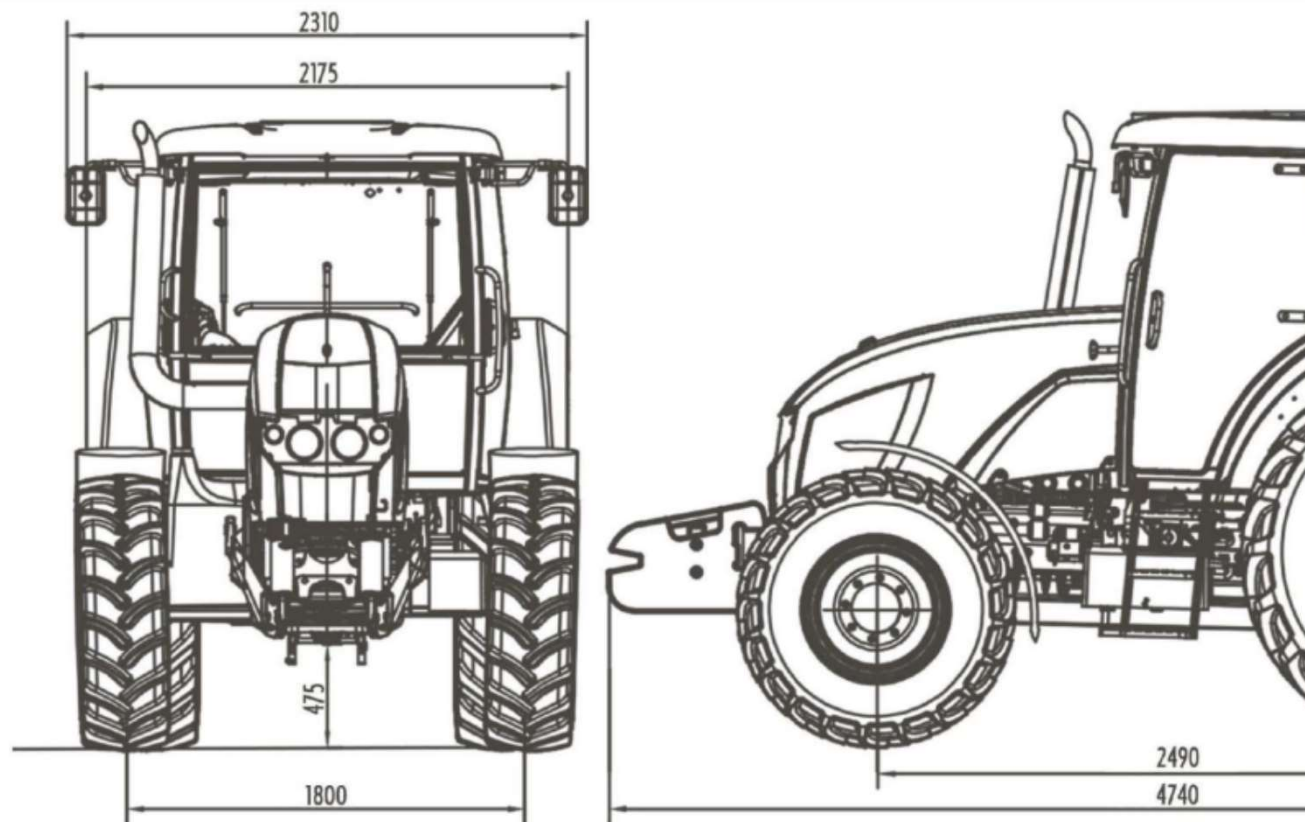

REF. 3-501014-008

 **GRUPO
AGROINVESTMENT** C.A